

PISTOLET Standard U.I.T.

DES/69-U

Calibre 22 L.R.



BREVETÉ
FRANCE ET ÉTRANGER

Fabrication Française

CONSIGNES DE SÉCURITÉ

MANIPULATION. — Etudiez attentivement le manuel d'instructions afin que le système de fonctionnement vous devienne familier. Manipulez toujours l'arme comme si elle était chargée, en veillant à ce qu'elle ne soit jamais orientée en direction de quiconque. Lors des manipulations, dirigez toujours le canon vers le sol, le doigt ne devant jamais reposer sur la détente au cours de ces opérations.

Ne transportez jamais l'arme, même en position de sûreté, avec une cartouche engagée dans le canon.

D'une façon générale, prenez les précautions d'utilisation et de maniement nécessaires pour éviter tout danger pour vous-même et votre entourage.

ENTRETIEN. — Observez scrupuleusement les règles d'entretien et de maniement, le non-respect de celles-ci pouvant nuire au fonctionnement et à la sécurité d'utilisation de l'arme.

Lors des démontages, remontages ou en cours de maniement ne forcez jamais pour vaincre une résistance anormale. Au cas où l'arme aurait subi des dommages par suite de défaut d'entretien ou d'accident, confiez-la à un spécialiste pour sa remise en état.

SAFETY INSTRUCTIONS

MANIPULATION. — Carefully study the instruction manual until the operating system become familiar to you.

Always handle the weapon as if it were loaded, making sure never to point it towards anybody.

During manipulation, always point weapon barrel to the ground and never let your finger rest on the trigger.

Never carry the weapon, even with safety on, with a cartridge inside the barrel.

Generally speaking, take all usual precautions for use and handling necessary to avoid any danger for yourself and people surrounding you.

MAINTENANCE. — Carefully observe the maintenance and handling rules, as not following them could prejudice the operation and safe use of the weapon.

During dismantling, reassembly or handling, never make efforts to overcome any abnormal resistance.

If the weapon sustained owing to lack of care or accident, bring it for repair to a specialist.

SICHERHEITSVORSCHRIFTEN

HANDHABUNG. — Gebrauchsanweisungen aufmerksam lesen, damit das Funktionieren der Waffe Ihnen gewohnt wird. Waffe immer handhaben, als wäre sie geladen, und niemals auf irgendwen richten. Waffenlauf beim Handhaben immer auf die Erde richten. Finger niemals beim Handhaben auf dem Abzug ruhen lassen. Waffe nie mit einer Patrone im Lauf, sogar mit Sicherung, transportieren. Im Allgemeinen sind alle notwendigen Anwendungs- und Handhabungsvorschriften einzuhalten, um jede Gefahr für Sie und Ihre Umgebung zu vermeiden.

WARTUNG. — Wartungs- und Handhabungsregeln peinlich einhalten. Die Nichteinhaltung dieser Regeln kann dem Funktionieren und der Gebrauchssicherheit der Waffe schaden. Beim Zerlegen, Wiederaussetzen bzw. bei der Handhabung niemals zwingen, um einen anormalen Widerstand zu überwinden. In dem Fall, dass die Waffe wegen eines Wartungsmangels bzw. Unfalls beschädigt wäre, ist sie zu einem Spezialisten zur Reparatur zu bringen.

www.armeetpassion.com

CONSIGNAS DE SEGURIDAD

MANIPULACIÓN. — Estudiar atentamente el manual de instrucciones para que se familiaricen con el sistema de funcionamiento. Siempre manipular el arma como si estuviese cargada, cuidando de no dirigirla hacia cualquiera. Durante las manipulaciones, siempre dirigir el cañón del arma hacia el suelo. El dedo no debe nunca descansar en el disparador cuando se efectúan tales operaciones. Nunca transportar el arma, aún en posición de seguridad, con un cartucho en el cañón. De un modo general observar las precauciones de uso y manejo necesarias para evitar todo peligro para sí mismo y los que le rodean.

MANTENIMIENTO. — Observar escrupulosamente las reglas de mantenimiento y manejo, pudiendo el no respetarlas perjudicar el funcionamiento y la seguridad de uso del arma. Durante los desmontajes y montajes o en el manejo, nunca hacer un esfuerzo para vencer una resistencia anormal. En el caso que el arma fuese deteriorado por causa de un defecto de mantenimiento o de un accidente, llévalo a un especialista para reparar.

3

UNIQUE

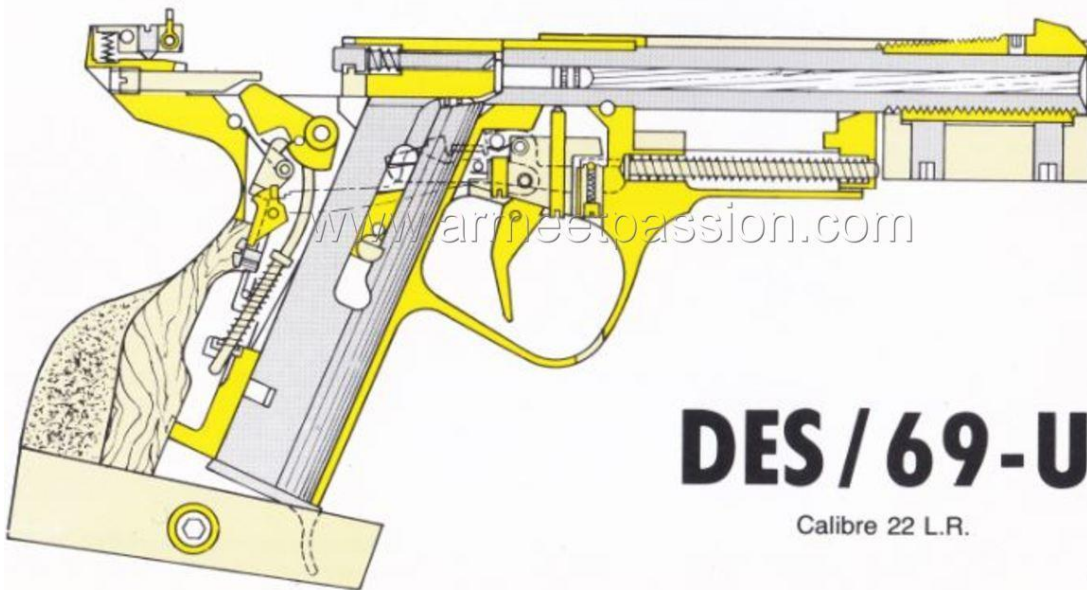

DES/69-U

Calibre 22 L.R.

4

CARACTÉRISTIQUES

LONGUEUR HORS TOUT285 mm
 HAUTEUR HORS TOUT140 mm
 ÉPAISSEUR HORS TOUT50 mm
 POIDS (sans contrepoids)1.140 g
 CAPACITÉ DU CHARGEUR : 5 et 6 coups.
 LIGNE DE MIRE : longueur 220 mm.
 CANON : longueur 150 mm.
 POIDS DE LA DÉTENTE : 1.000 g.
 POIGNÉE ANATOMIQUE pour droitier ou gaucher.

FEATURES

OVERALL LENGTH285 mm
 OVERALL HEIGHT140 mm
 OVERALL THICKNESS50 mm
 WEIGHT without counter weightabout 1.140 g
 MAGAZINE CAPACITY : 5 shots, 6 shots.
 LINE DE SIGHT : 220 mm long.
 BARREL : 150 mm long.
 TRIGGER WEIGHT : 1.000 g.
 ANATOMICAL GRIP for right and left hand.

TECHNISCHE DATEN

GESAMTLÄNGE285 mm
 HÖHE140 mm
 BREITE, MAXIMAL50 mm
 GEWICHT (OHNE LAUFGEWICHT)1.140 g
 MAGAZINKAPAZITÄT : 5 bzw. 6 Patronen.
 LÄNGE DER VISIERLINIE : 220 mm.
 LAUFLÄNGE : 150 mm.
 ABZUGSGEWICHT : 1.000 g.
 ANATOMISCHE GRIFFSCHALEN für Rechts- und Linkschütze

CARACTERÍSTICAS

LONGITUD TOTAL285 mm
 ALTURA TOTAL140 mm
 ESPESOR TOTAL50 mm
 PESO SIN CONTRAPESO1.140 g approx.
 CAPACIDAD DEL CARGADOR : 5 tiros. 6 tiros.
 LÍNEA DE MIRA : longitud 220 mm.
 CAÑÓN : longitud 150 mm.
 PESO DEL DISPARADOR : 1.000 g.
 EMPUÑADURA : para mano derecha o izquierda.

5

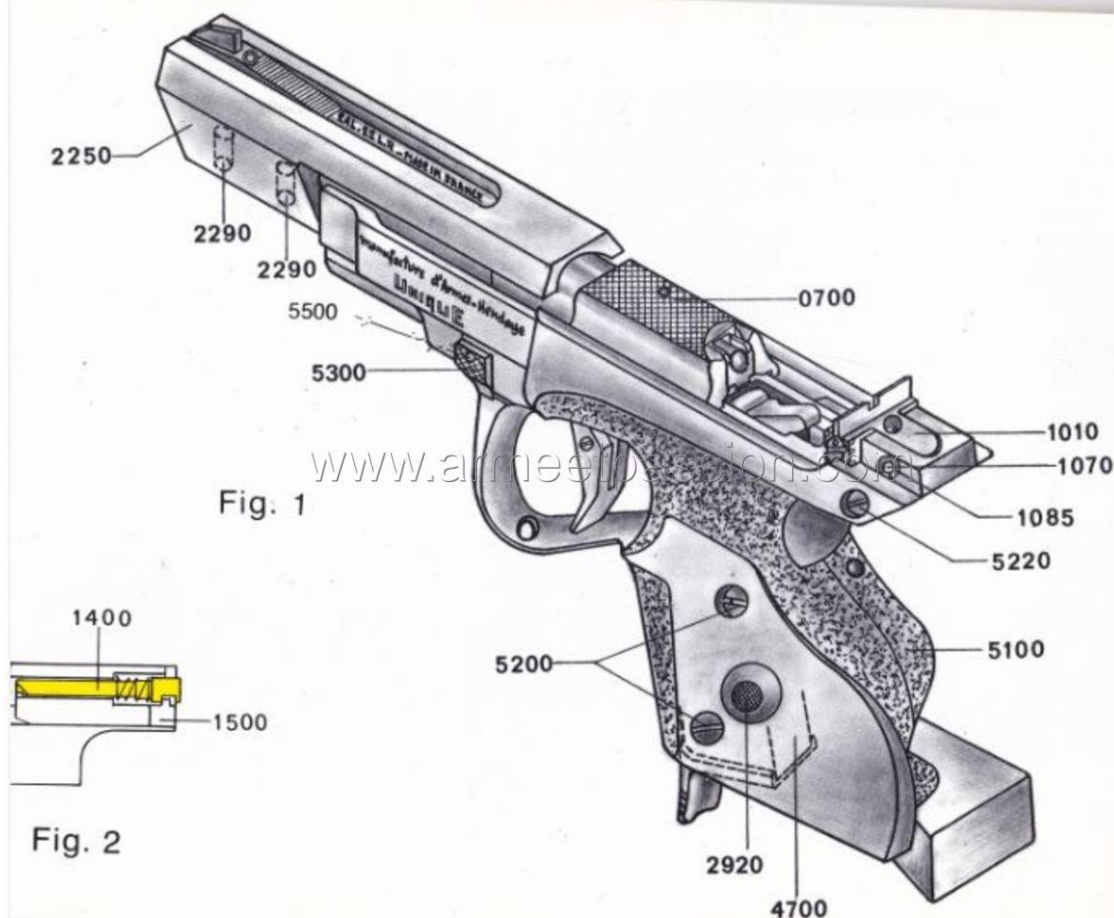

6

DÉMONTAGE SOMMAIRE

CHARGEUR 4700 - Appuyer sur le **bouton** 2920, retirer le chargeur vers le bas (Fig. 1).

PLAQUETTE 5100 - Tourner vers la gauche pour desserrer les **vis** 5200 et 5220 (Fig. 1).

CONTREPOIDS 2250 - Tourner vers la gauche les vis 2290, retirer le contrepoids vers l'avant (Fig. 1).

CULASSE 0700 - Retirer le contrepoids. **Enfoncer le piston 5500**, et puis pousser vers le haut le **verrou de démontage** 5300. Reculer la culasse au maximum. Soulever la partie arrière de la culasse, puis la dégager vers l'avant (Fig. 1).

PERCUTEUR 1400 - Pousser le **percuteur** vers l'avant, en même temps **abaisser** la butée du percuteur 1500.

HAUSSE 1010 - Dégager les **circlips** 1085. Refouler le **tourillon** 1070 (Fig. 1).

Pour le démontage des autres pièces, il est recommandé de s'adresser au fabricant.

STRIPPING INSTRUCTIONS

MAGAZINE 4700 - Press in button 2920 and remove. Press in **button** on base of magazine and slide shoe off. Remove follower and spring (Fig. 1).

ANATOMICAL GRIP 5100 - Remove **screws** 5200 and 5220 (Fig. 1).

BARREL WEIGHT 2250 - Loosen screws 2290 and remove towards the muzzle (Fig. 1).

SLIDE 0700 - Remove barrel weight - Push **slide** retaining catch 5300 upward. Pull the slide back and lift rear clear of the frame.

FIRING PIN 1400 - Remove slide. Push **Firing Pin** in with a small punch and. Whilst holding in, press out the Hammer Stop 1500.

SIGHT 1010 - Remove **clip** 1085. Push out axis pin 1070 (Fig. 1).

For dismantling other parts, the pistol must be returned to a qualified gunsmith.

7

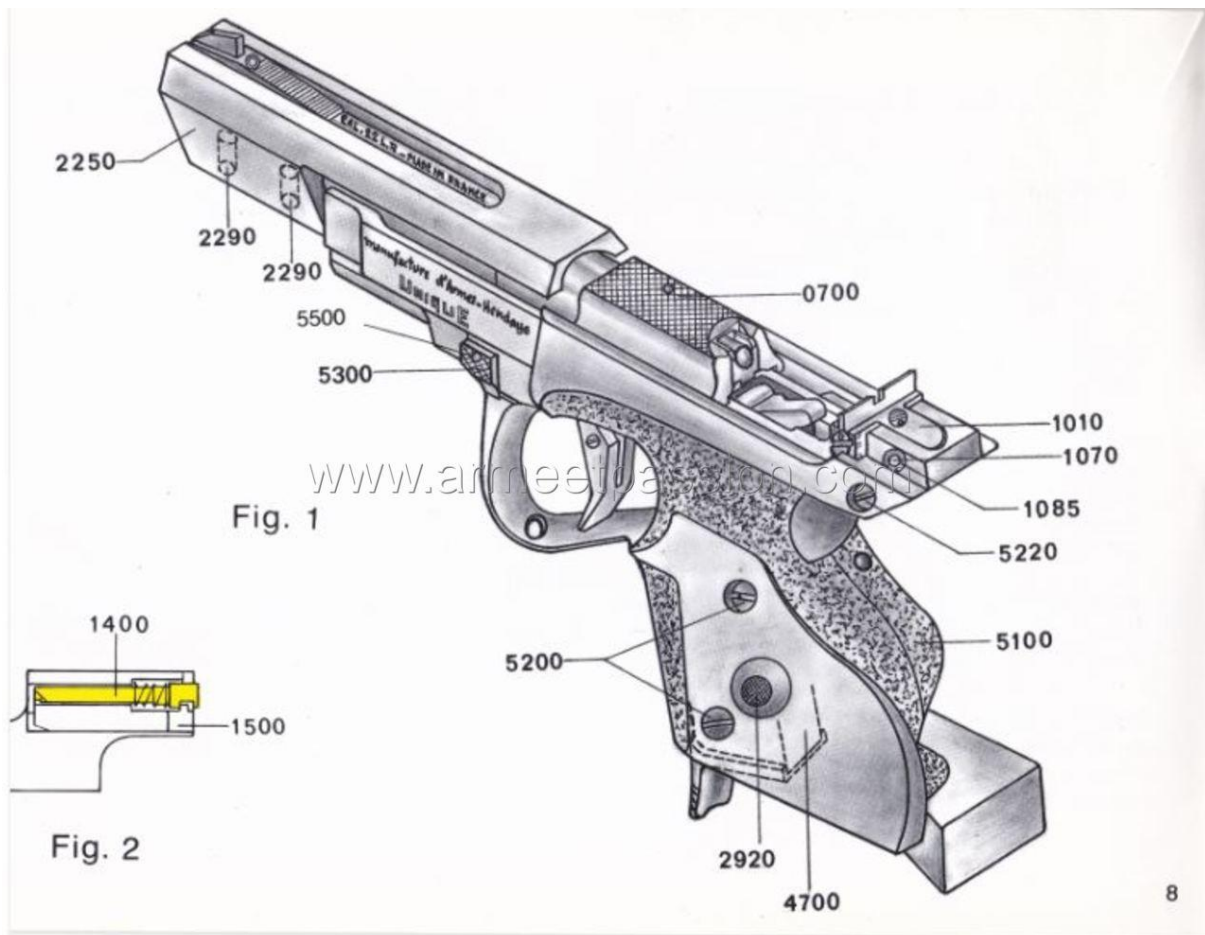

EINFACHES ZERLEGEN

MAGAZIN 4700 - Magazinauslöser 2920 drücken und Magazin nach unten herausziehen. (Bild 1).

GRIFFSCHALEN 5100 - Schrauben 5200 und 5220 linksdrehend entfernen (Bild 1).

LAUFGEWICHT 2250 - Schrauben 2290 lockern und Laufgewicht nach vorne hin abnehmen (Bild 1).

VERSCHLUSSRIEGEL 0700 - Laufgewicht abnehmen. Verschluss 5300 nach oben schieben, Verschluss ganz nach hinten ziehen und hinteres Ende abheben, dann nach vorne hin entfernen (Bild 1).

SCHLAGBOLZEN 1400 - Schlagbolzen nach vorne schieben, Hahnstop 1500 nach unten entfernen. Schlagbolzen herausnehmen. (Abb. 2).

VISIER 1010 - Sicherungsscheiben 1085 abnehmen. Visierachse 1070 entfernen (Abb. 1)

Zum Zerlegen anderer Teile ist es ratsam, sich an einen qualifizierten Büchsenmacher zu wenden.

DESMONTAJE SOMERO

CARGADOR 4700 - Apretar el botón 2920, sacar el cargador hacia abajo (véase Fig. 1).

EMPUÑADURA 5100 - Aflojar los tornillos 5200 y 5220, dándoles unas vueltas hacia la izquierda (véase Fig. 1)

CONTREPESO 2250 - Girar hacia la izquierda el tornillo 2290. Sacar el contrapeso por la parte delantera (véase Fig. 1)

CERROJO 0700 - Sacar el contrapeso. Empujar el pestillo de cerrojo 5300 hacia arriba. Echar el cerrojo lo máximo hacia atrás. Levantar la parte trasera del cerrojo, luego separarlo hacia adelante (véase Fig. 1)

PERCUTOR 1400 - Empujar el percutor hacia adelante. Aflojar el tope 1500 hacia abajo. Sacar el percutor (véase Fig. 2).

ALZA 1010 - Quitar los anillos elásticos 1085. Expulsar el gorrón 1070 (véase Fig. 1).

Para el desmontaje de las otras piezas se recomienda que se dirijan a un armero calificado.

9

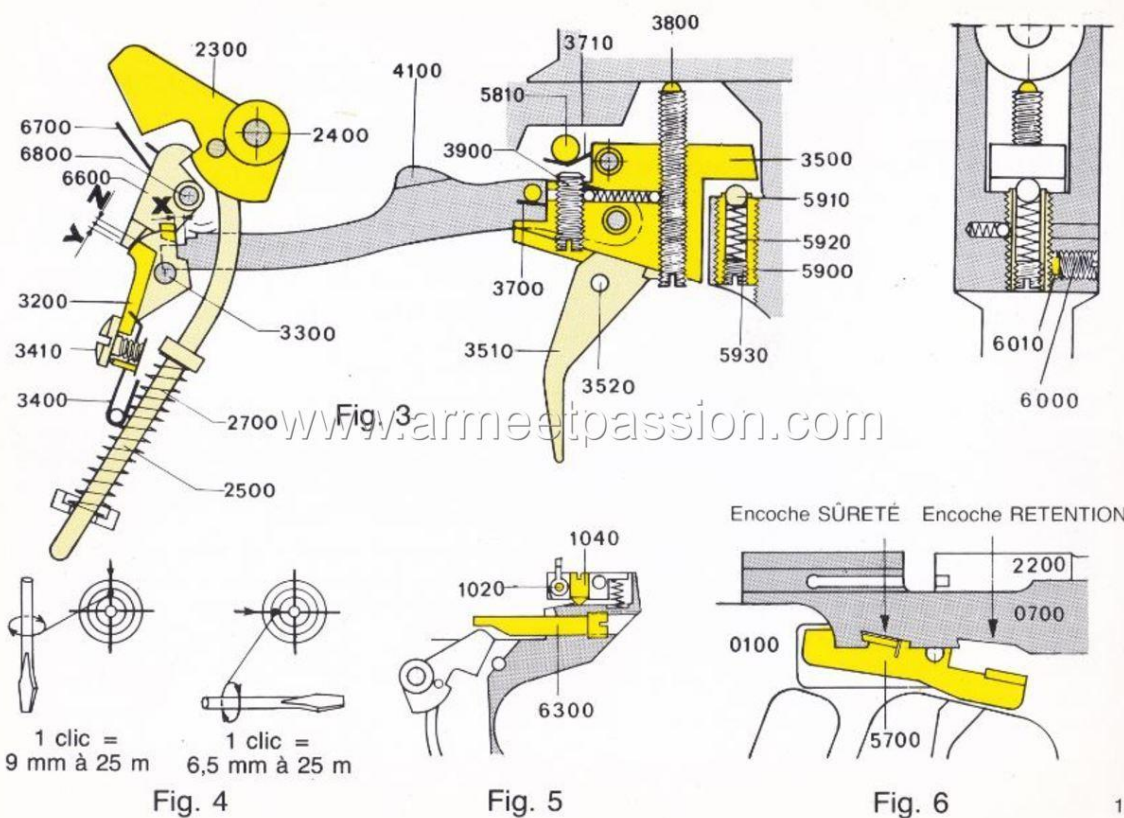

10

RÉGLAGES - FONCTIONNEMENT

ATTENTION - Avant toute manipulation, vérifier que le pistolet ne contient aucune cartouche ni dans le chargeur, ni dans le canon.

RÉGLAGE DE L'ENGAGEMENT DE LA GACHETTE

(Course Z). Débloquer le manchon 5900 en tournant vers la gauche la vis 6000. Armer le chien 2300 et presser la queue de détente 3510. **Si le doigt sent une première bossette** (contact de la bielle séparateur 4100 avec la gâchette 3200) suivi d'une **deuxième bossette** (contact de la détente 3500 avec la bille 5910) : tourner le manchon vers la gauche clic par clic pour ramener la 2^e bossette (contact de la détente 3500 avec la bille 5910) près du point de décrochage du chien. (Il est conseillé de s'arrêter 1 ou 2 clics avant que la bossette ne disparaisse). **Si le doigt ne sent qu'une seule bossette** (contact de la bielle séparateur 4100 avec la gâchette 3200) : tourner le manchon vers la droite clic par clic jusqu'à sentir l'apparition de la 2^e bossette (contact de la détente 3500 avec la bille 5910) juste avant le point de décrochage du chien. (Il est conseillé de rajouter 1 ou 2 clics vers la droite par sécurité). Vérifier que la gâchette 3200 revient bien à sa position initiale. Dans le cas contraire, ajouter 1 clic vers la droite. Bloquer le manchon en agissant sur la vis 6000 après s'être assuré que le manchon est correctement positionné en face d'un clic.

RÉGLAGE DU POIDS DE DÉPART - Le manchon 5900 étant bloqué, tourner vers la droite la vis 5930 pour augmenter le poids du départ.

RÉGLAGE DE LA 2^e COURSE - (Course Y) Armer le chien 2300 et tourner clic par clic vers la droite la vis 3410 (par le trou arrière de la plaque) jusqu'à ce que le coup parte tout seul. Tourner alors de 2 ou 3 clics minimum vers la gauche la vis 3410 et vérifier, après avoir reculé à fond la culasse 0700 et l'avoir laissée repartir brutalement vers l'avant contre le canon 2200, que le chien 2300 reste en position armé et ne part pas sous l'effet du choc. (Dans le cas contraire, ajouter un clic vers la gauche).

ATTENTION. Il est impératif de toujours procéder au réglage de la pre-

mière course (X) (voir ci-dessous) après avoir touché au réglage de la deuxième course.

RÉGLAGE DE LA 1^{re} COURSE. - (Course X). Armer le chien 2300 et tourner vers la droite la vis 3800 pour diminuer la première course. Il est conseillé de laisser 1 clic minimum de première course, afin de s'assurer que la bielle-séparateur 4100 remonte librement (sans être retenue par la gâchette 3200).

DÉPART DIRECT OU DÉPART EN 3 TEMPS :

— **Départ direct** : diminuer au maximum d'abord la deuxième course et ensuite la première course.

— **Départ en 3 temps** : augmenter de la valeur désirée d'abord la deuxième course et ensuite la première course. Ces réglages ne modifient pas le poids du départ.

RÉGLAGE DE LA COURSE DE LA DÉTENTE APRÈS DÉCROCHAGE DU CHIEN - (Backlash). Tourner vers la droite la vis 3900 pour diminuer la course. **Attention** : le fait de trop visser vers la droite peut entraîner une augmentation non désirée du poids du départ ou tout simplement empêcher le coup de partir.

RÉGLAGE DE LA POSITION DE LA QUEUE DE DÉTENTE - Tourner vers la gauche la vis 3520 pour débloquer la queue de détente 3510 et déplacer celle-ci longitudinalement.

RÉGLAGE DE LA VISÉE - (Fig. 4). Tourner vers la droite la vis 1040 pour déplacer le point d'impact vers le bas. Tourner vers la droite la vis 1020 pour déplacer le point d'impact vers la droite.

TIR A SEC. - (Fig. 5). Possibilité d'entraînement au tir a sec par la mise en place de la vis 6300 (tourner vers la droite pour visser).

SÛRETÉ MANUELLE. - (Fig. 6). Position de sûreté : **point rouge recouvert** (non apparent). Reculer la culasse 0700 à mi-course et engager l'arrêt de culasse 5700 dans l'encoche correspondante de la culasse : le point rouge disparaît.

11

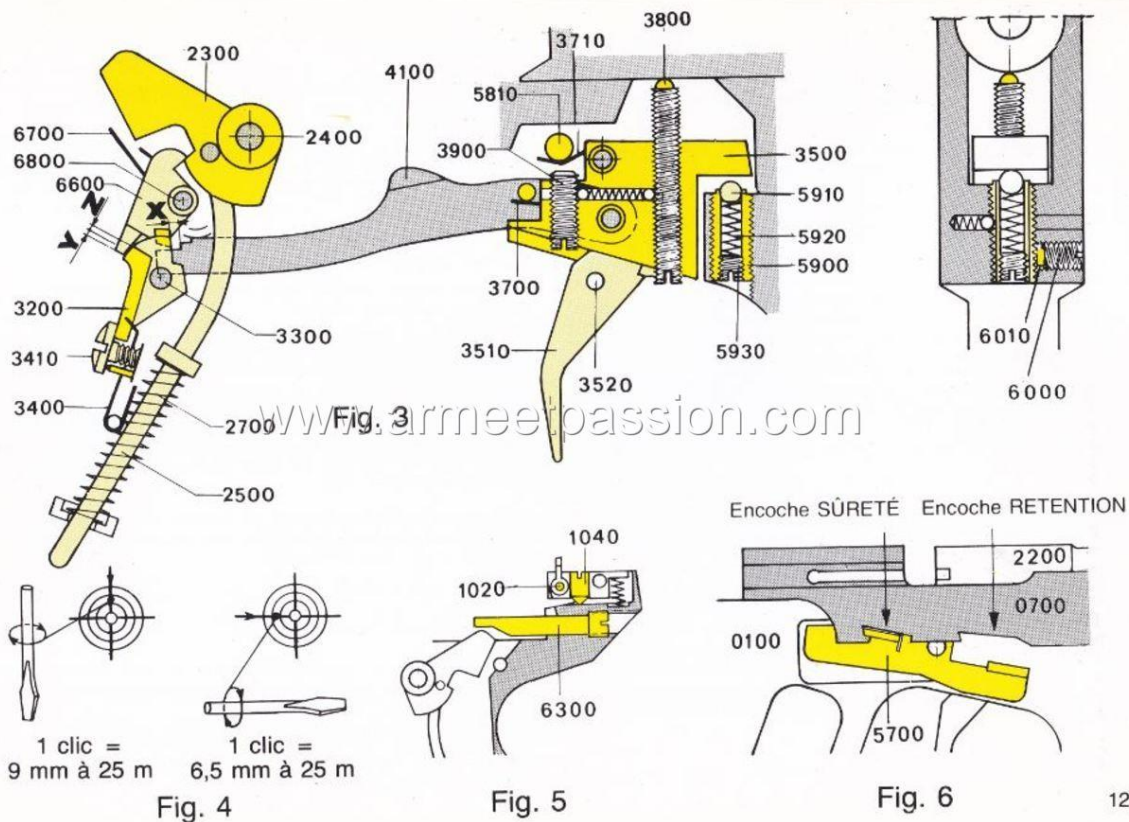

12

ADJUSTMENT

CAUTION - Always treat the pistol as if it was loaded and make sure there is not a cartridge either in the chamber or in the magazine unless the pistol is pointing at the target and it is safe to fire.

ADJUSTMENT OF TRIGGER ENGAGEMENT. - (Travel Z). Loosen sleeve 5900 by rotating screw 6000 leftwards. Cock the hammer 2300 and depress trigger shoe 3510. If a first boss (contact of Trigger Bar 4100 with the sear 3200) is felt followed by a second boss (contact of trigger 3500 with ball 5910) : rotate sleeve leftwards click by click to bring the second boss (contact of trigger 3500 with ball 5910) just before the hammer falls. (It is advisable to stop one or two clicks before the boss disappears). **If only one boss is felt** (contact of Trigger Bar 4100 with Sear 3200). Rotate sleeve rightwards click by click until the second boss appears (contact of trigger 3500 with ball 5910) just before the hammer falls (it is advisable for safety reasons to add one or two clicks rightwards). Check that sear 3200 returns freely to its initial position. In the contrary, add one click rightwards. Look sleeve by means of screw 6000 after checking that sleeve is correctly positioned in front of a click.

ADJUSTMENT OF TRIGGER PULL WEIGHT. - With sleeve 5900 locked, rotate screw 5930 rightwards to increase the weight of the trigger pull.

ADJUSTMENT OF 2nd TRAVEL - (Travel Y). Cock hammer 2300 and turn screw 3410 click by click rightwards (through the hole in the rear of anatomical grip) until the hammer chops. Then turn screw 3410 2 or 3 clicks leftwards. Pull the slide 0700 right back and let go sharply. If this releases the hammer, add one click of the adjusting screw 3410.

Caution. - It is imperative that the 1st travel (X) be always adjusted (see below) after the 2nd travel was corrected.

ADJUSTMENT OF THE 1st TRAVEL. - (Travel X). Lock the hammer 2300 and rotate screw 3800 rightwards to decrease 1st travel. There should be sufficient clearance to allow the trigger bar 4100 to reposition itself on the sear 3200 after firing.

DIRECT TRIGGERING OR THREE-STAGES TRIGGERING

— **Direct triggering** : decrease at first the 2nd travel to a maximum and then the 1st travel.

— **Three-step triggering** : increase first the 2nd travel by the desired value, then the 1st travel. The above adjustments do not alter the triggering weight.

TRIGGER OVERTRAVEL. - Rotate screw 3900 rightwards to decrease travel. Caution : insufficient overtravel can cause a variation in trigger pressure required to fire the pistol, or in extreme cases, the inability to fire the pistol.

ADJUSTMENT OF TRIGGER TAIL POSITION. - Rotate screw 3520 rightwards to unlock trigger tail 3510 and shift it lengthwise.

SIGHT ADJUSTMENT. - (Fig. 4). Rotate screw 1040 rightwards to shift point of impact downwards. Rotate screw 1020 rightwards to shift point of impact rightwards.

DRY FIRING. - (Fig. 5). Remove the short screw from below the rear-sight at the back of the frame and replace with screw 6300.

MANUAL SAFETY. - (Fig. 6). Safety catch : red dot concealed - With the index finger push downward to the slide stop 5700, then pull the slide 0700 back about 10 mm (0.4") and the slide stop will engage the slide.

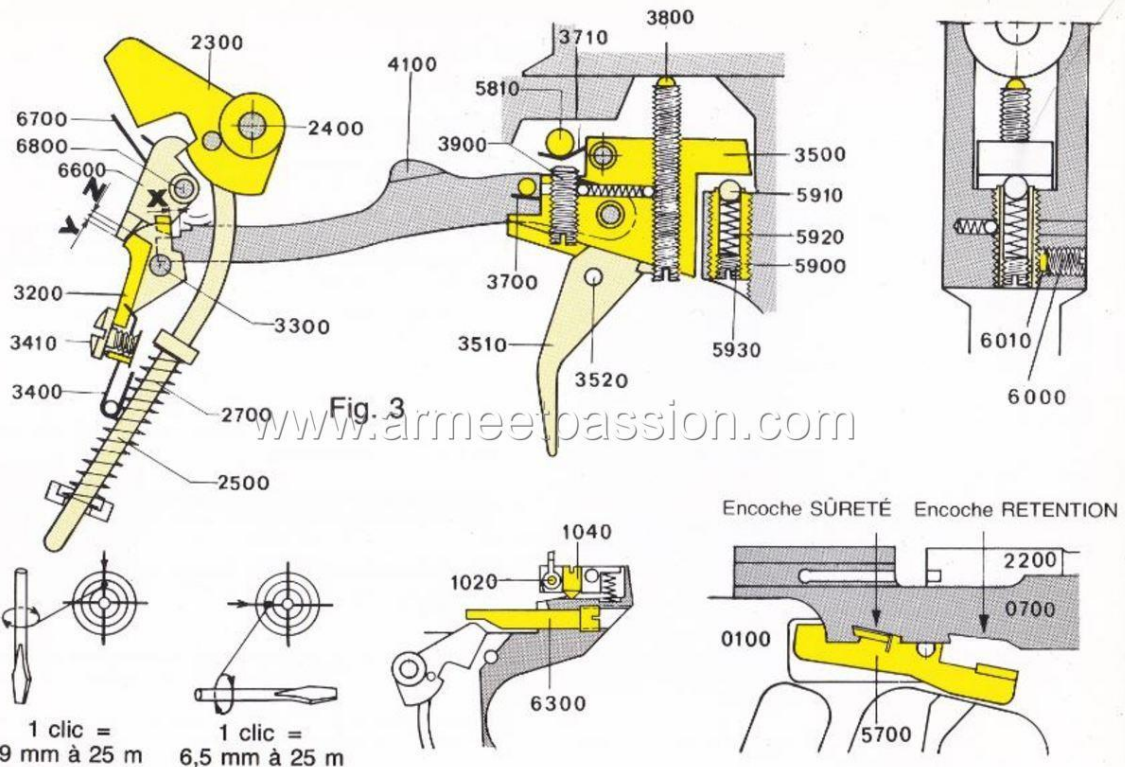

Fig. 4

Fig. 5

Fig. 6

JUSTIEREN UND EINSTELLEN DES ABZUGES

ACHTUNG. - Vor jeder Handhabung kontrollieren, dass sich keine Patronen weder im Magazin noch in der Kammer befinden.

EINSTELLEN DES SPERRSTÜCKES (Z). - Hülse 5900 durch lockern der Schraube 6000 entsichern. Hahn 2300 spannen und Abzug 3510 drücken. Wenn der Finger den ersten Druckpunkt spürt (Kontakt der Abzugsstange 4100 mit Sperrstück 3200), danach einen zweiten Druckpunkt (Kontakt des Abzugs 3500 mit Stahlkugel 5910), Hülse dann Klick um Klick nach links drehen, um den zweiten Druckpunkt (Kontakt des Abzugs 3500 mit Stahlkugel 5910) in der Nähe des Hahnauslösepunktes zu bringen. (Es ist ratsam einen oder zwei Klicks vor dem Verschwinden des Druckpunktes es einzuhalten). Die Grundeinstellung wird durch das Entfernen der linken Griffschale erleichtert.

Wird nur einen Druckpunkt gespürt, (Kontakt der Abzugsstange 4100 mit Sperrstück 3200), Hülse dann Klick um Klick nach rechts drehen, bis ein zweiter Druckpunkt (Kontakt des Abzugs 3500 mit Stahlkugel 5910) kurz vor dem Hahnauslösepunkt gespürt wird (der Sicherheit halber ist es ratsam, einen oder zwei Klicks nach rechts hinzuzufügen). Überprüfen, dass das Sperrstück 3200 in seine Ausgangsposition zurückgeht. Andernfalls ist ein Klick nach rechts hinzuzufügen.

Federhülse 5900 wieder sichern, unter Beachtung dessen, dass Sicherungsschraube 6000 in eine Klickausfräsung einrasten wird.

EINSTELLEN DES ABZUGSGEWICHTES. - Nach Sicherung der Federhülse 5900 mit Schraube 6000, Schraube 5930 nach rechts drehen, um das Gewicht zu erhöhen.

EINSTELLEN DES ZWEITEN VORZUGES (Y). - Hahn 2300 spannen und Schraube 3410 Klick um Klick nach

rechts drehen (durch das Loch in der Griffschale), bis der Hahn auslöst. Schraube 3410 dann mindestens um zwei oder drei Klicks nach links drehen, um eine ausreichende Klingenüberschneidung zu sichern.

Letzteres überprüfen - mit gespanntem Hahn - beim Ziehen des Verschlussstücks ganz nach hinten und nach vorne auf Lauf 2200 Losschnellen lassen, dass Hahn 2300 gespannt bleibt. Dieser Schock darf den Hahn nicht auslösen. (Andernfalls ist ein Klick nach links hinzuzufügen).

ACHTUNG. - Es ist unerlässlich, die Einstellung des ersten Vorzuges (X) - (siehe Abb. 4) nach der Einstellung des Zweiten zu unternehmen.

EINSTELLUNG DES ERSTEN VORZUGES (X). - Hahn 2300 spannen und Schraube 3800 nach rechts drehen, um den ersten Vorzug zu verkürzen. Es ist ratsam, mindestens einen Klick des ersten Vorzuges zu überlassen, um sicher zu machen, dass die Abzugsstange frei in Eingriff geht. (Ohne vom Sperrstück zurückgehalten zu werden).

DIREKTABZUG bzw. DREI-PUNKT-ABZUG :

— **Direktabzug** : zunächst den zweiten und dann den ersten Vorzug maximal verkürzen.

— **Drei-Punkt-abzug** : zunächst den zweiten und dann den ersten Vorzug den gewünschten Wert verlängern. Diese Einstellungen ändern das Abzugsgewicht nicht.

15

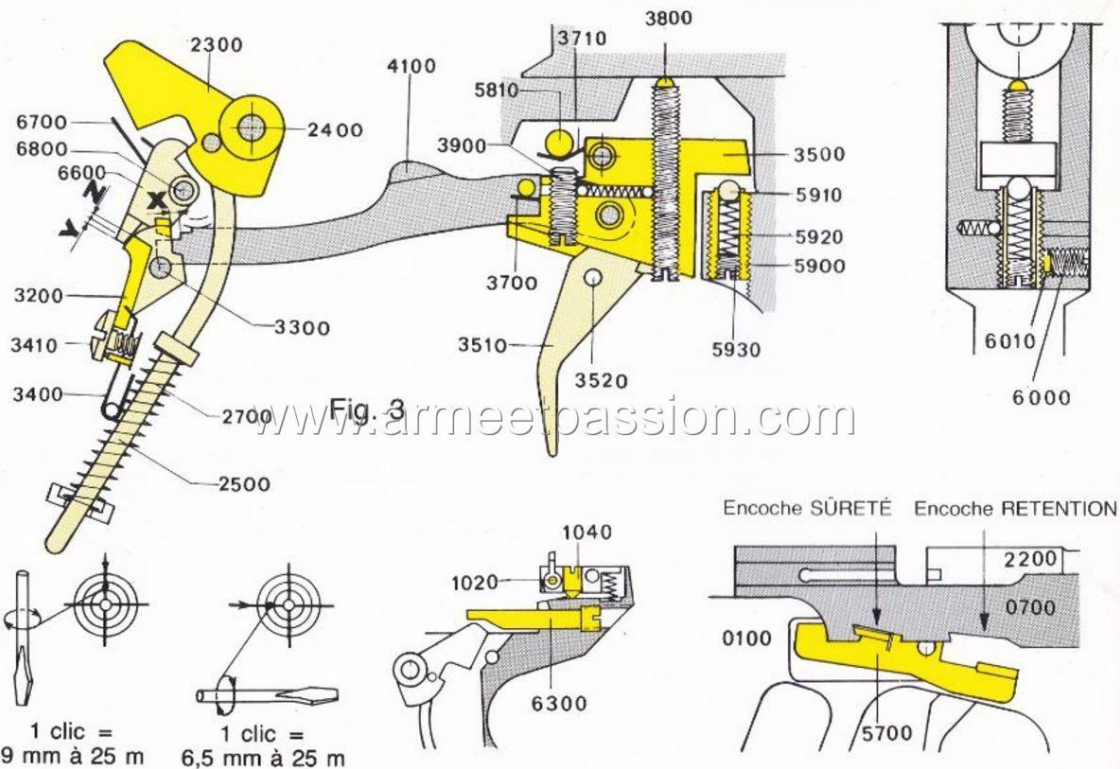

Fig. 4

Fig. 5

Fig. 6

16

PIÈCES PRINCIPALES

0100 Carcasse
 0700 Culasse
 0900 Guidon
 1000 Cran de mire
 1010 Porte cran de mire
 1400 Percuteur
 2200 Canon
 2300 Chien
 2900 Accrochoir du chargeur
 3200 Gâchette
 3500 Détente
 3510 Queue de détente
 4100 Bielle séparateur
 4700 Chargeur
 5100 Plaquette
 5300 Verrou de culasse
 5700 Arrêtoir de culasse
 6600 Levier d'action

MAIN PARTS

0100 Frame
 0700 Slide
 0900 Front sight
 1000 Rear sight Blade
 1010 Rear sight Body
 1400 Firing pin
 2200 Barrel
 2300 Hammer
 2900 Magazine catch
 3200 Sear
 3500 Trigger
 3510 Trigger shoe
 4100 Trigger bar
 4700 Magazine
 5100 Grip
 5300 Slide catch
 5700 Slide stop
 6600 Catch link

HAUPTTEILE

0100 Rahmen
 0700 Verschlussstück
 0900 Korn
 1000 Kimme
 1010 Visierfuss
 1400 Schlagbolzen
 2200 Lauf
 2300 Hahn
 2900 Magazinhalter
 3200 Sperrstück
 3500 Abzug
 3510 Abzugsdrücker
 4100 Abzugsstande
 4700 Magazin
 5100 Griffschale
 5300 Verschlussriegel
 5700 Manueller Verschluss-
 fanghebel
 6600 Fangstück

PIEZAS PRINCIPALES

0100 Armazón
 0700 Cerrojo
 0900 Punta de mira
 1000 Muesca
 1010 Alza
 1400 Percutor
 2200 Cañón
 2300 Martillo percutor
 2900 Enganche de cargador
 3200 Diente fiador
 3500 Disparador
 3510 Cola de disparador
 4100 Biela de separador
 4700 Cargador
 5100 Empuñadura anatómica
 5300 Pestillo de cerrojo
 5700 Tope de cerrojo
 6600 Palanca accionamiento

**UNIQUE****PISTOLET Standard U.I.T.****DES/69-U**

Calibre 22 L.R.

www.armeetpassion.com

Sous réserve de modifications techniques

Technical changes reserved

Technische Änderungen vorbehalten

Con reserva de modificaciones técnicas

MANUFACTURE D'ARMES DES PYRÉNÉES FRANÇAISES

10, Avenue des Allées - 64700 HENDAYE (France) - ☎ 59 20 71 93 - Télex 540280 F